

Bedienungsanleitung QCS

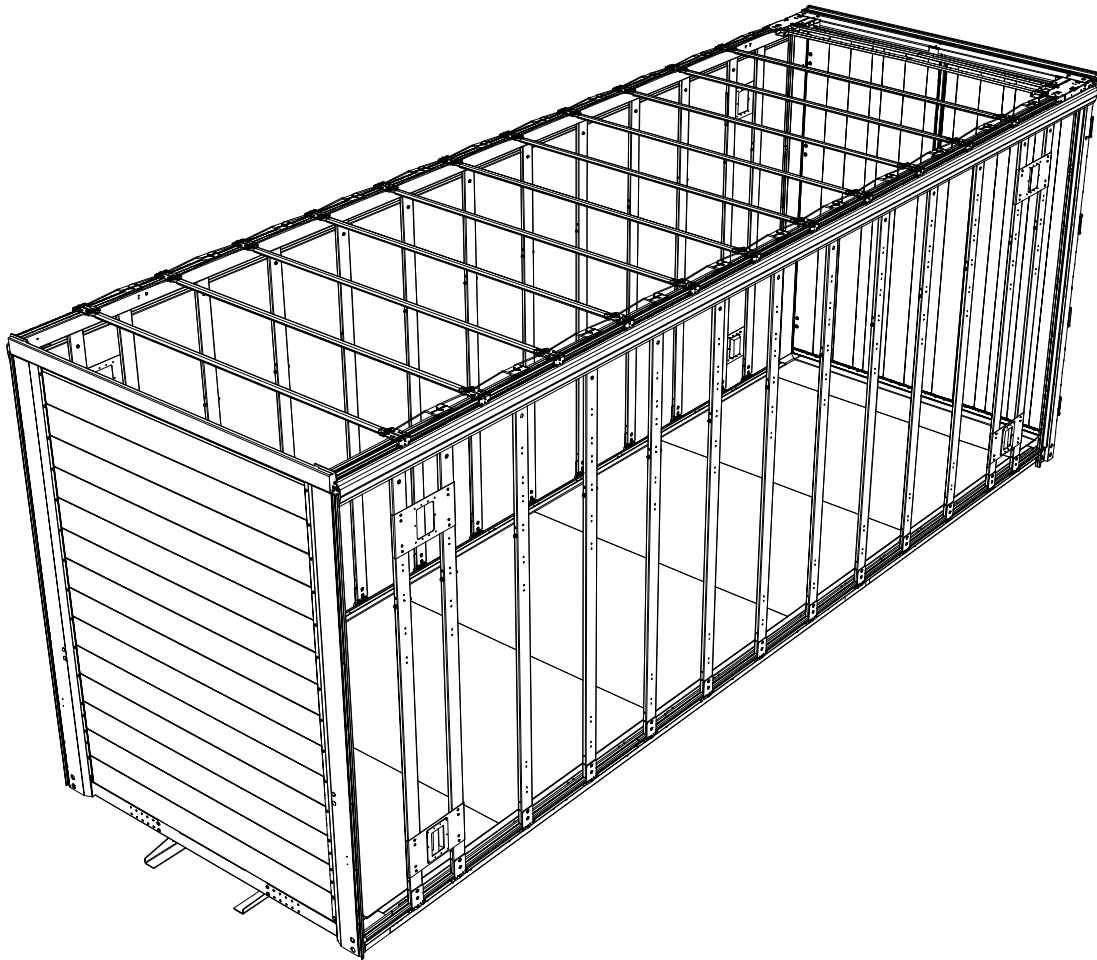

Originalbedienungsanleitung



Inhaltsverzeichnis

1 Öffnen der Plane und Feststellen des QCS Stoppers	03
2 Lösen des QCS Stoppers und schließen der Plane	05
3 Anhänge	07

Öffnen der Plane und Feststellen des QCS Stoppers

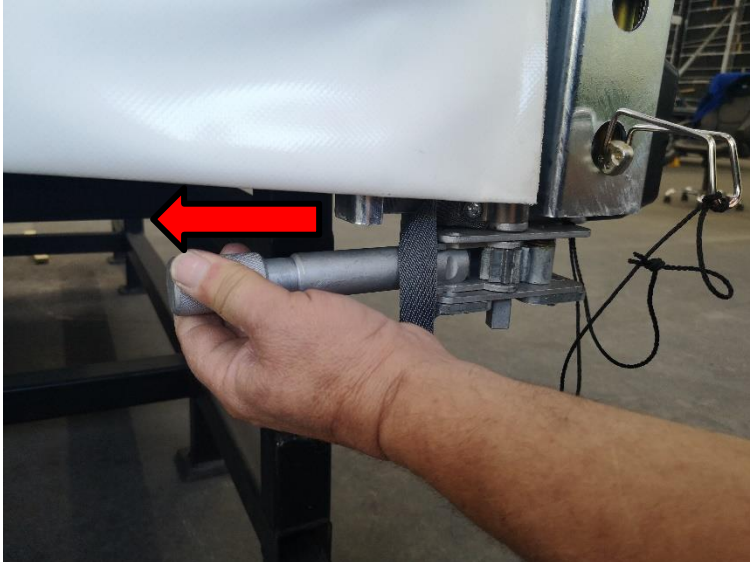
1**Ratsche öffnen**

Zuerst den Ratschenkopf in Pfeilrichtung ziehen und festhalten.

2

Nun kann die Ratsche in die dargestellte Position gebracht werden.

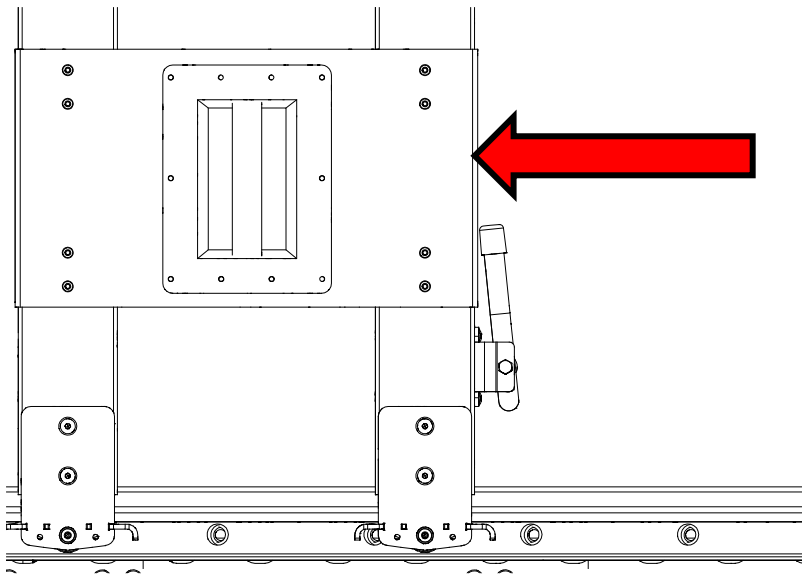
2**Seitenplane öffnen**

Führungswagen und
Rungen in Pfeilrichtung
öffnen.

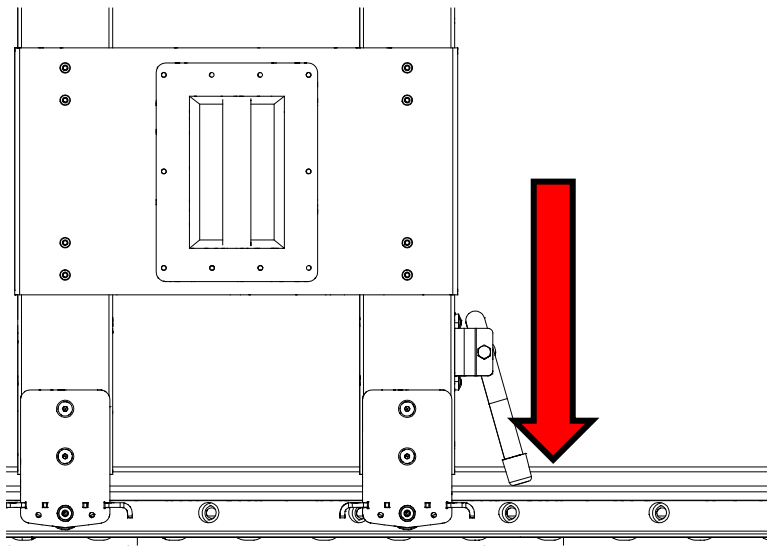
3**Paket festmachen**

Das dadurch entstandene
Paket muss nun festgehalten
werden und der Stopper in
Pfeilrichtung geschlossen
werden.

Lösen des QCS Stoppers und schließen der Plane

1

Seitenplane schließen

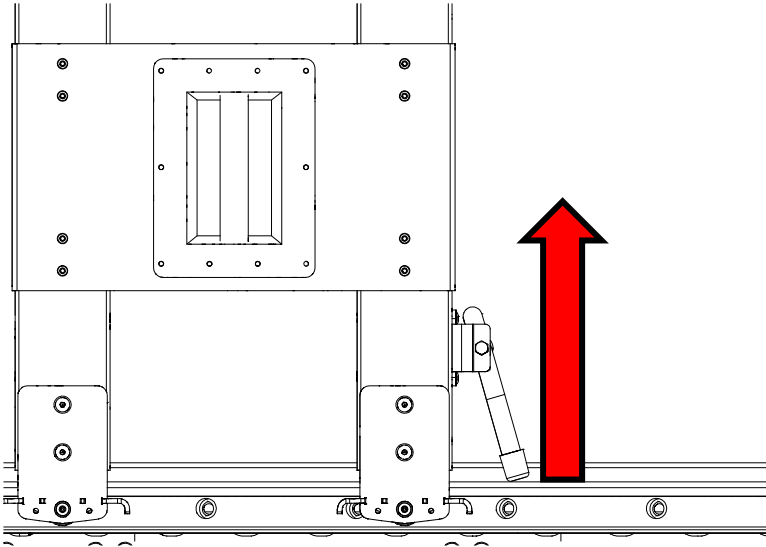

Das Paket muss nun festgehalten werden und der Stopper in Pfeilrichtung gelöst werden.

2

Seitenplane schließen

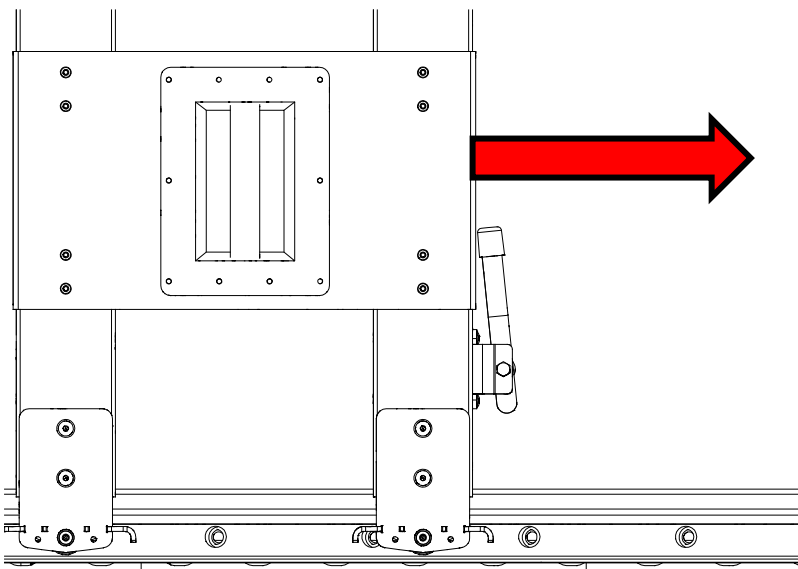

Führungswagen und Rungen in Pfeilrichtung schließen.

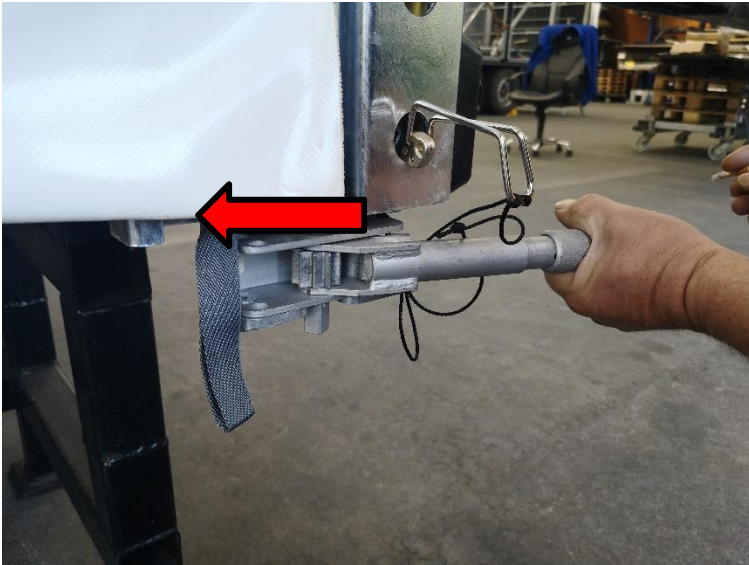
1**Ratsche öffnen**

Die Ratsche in Pfeilrichtung schließen und durch hin- und her bewegen der Ratsche wird die Plane gespannt.

2

Nun kann die Ratsche in die dargestellte Position gebracht werden.

Revisionsstände

Revisions-stand	Art der Änderung	Datum	Name
00	Neuanlage der Bedienungsanleitung	19.09.2019	Laib / Maier